

# АВАРИЯ

## ВЫБРОС (РОЗЛИВ) АВАРИЙНО ХИМИЧЕСКИ ОПАСНОГО ВЕЩЕСТВА

## РАДИОАКТИВНОЕ ЗАГРЯЗНЕНИЕ (ЗАРАЖЕНИЕ)

## ВЗРЫВ, РАЗРУШЕНИЯ

Узнав об аварии, необходимо действовать в строгом соответствии с рекомендациями, полученными по радиоприёмнику, телевизору, репродуктору радиотрансляции

### АММИАК

#### НЕОБХОДИМО:

— надеть средства индивидуальной защиты: противогаз с дополнительным патроном ДПГ-3, респиратор противогазовый с коробками КД или К, ватно-марлевую повязку, смоченную 5%-м раствором лимонной или борной кислоты;

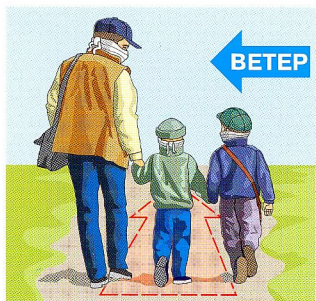

— укрыться в убежище, если такое имеется поблизости;

— покинуть квартиру, выключив нагревательные приборы, взяв документы и деньги;

— выходить из заражённой зоны перпендикулярно направлению движения ветра

### ХЛОР

#### НЕМЕДЛЕННО:

— защитить квартиру от проникновения паров хлора (заклеить окна, вентиляционные отверстия, заделать щели в дверях);

— укрыться в убежище;

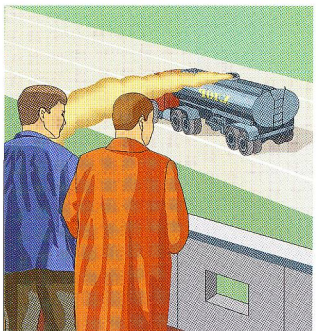

— подняться на верхние этажи высоких зданий;

— надеть противогаз, можно противогазовый респиратор с коробкой марки В или ватно-марлевую повязку, смоченную 2%-м раствором питьевой соды;

— выходить из зоны заражения по возвышенным местам, избегая низин, оврагов, в направлении, перпендикулярном ветру

#### НЕОБХОДИМО:

— укрыться от воздействия ионизирующего излучения;

— принять препараты радиопротектора (радиозащитное средство) и стабильного йода (при аварии на АЭС);

— провести дезактивацию;

— для оценки обстановки пользоваться приборами радиационной разведки и дозиметрического контроля

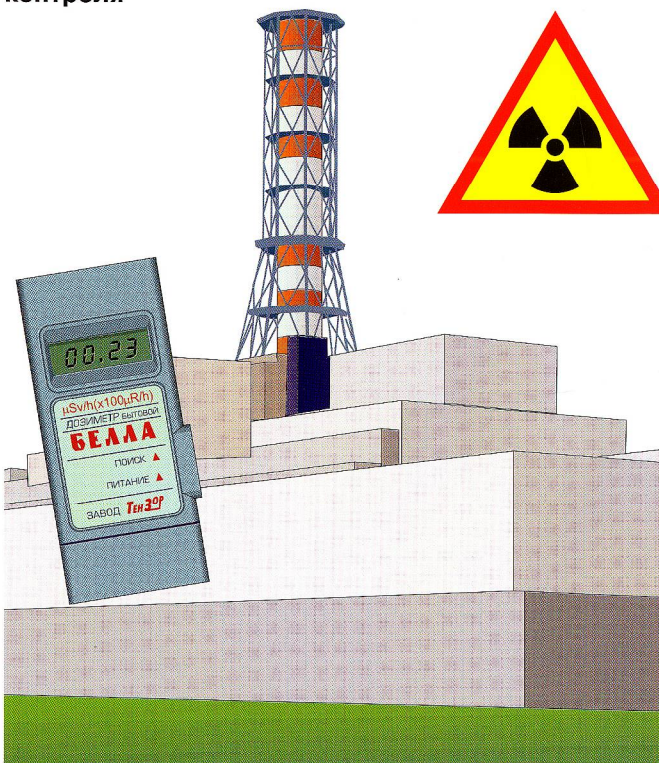

#### СРОЧНО:

— оповестить рабочих, служащих и вблизи проживающее население;

— использовать первичные средства пожаротушения (огнетушители);

— предотвратить распространение огня;

— помочь оказавшимся в горящих и задымлённых помещениях;

— вывести людей в безопасное место;

— помочь тем, кто оказался придавлен обломками и конструкциями;

— извлечь людей из завалов;

— оказать первую помощь пострадавшим;

— оцепить район аварии

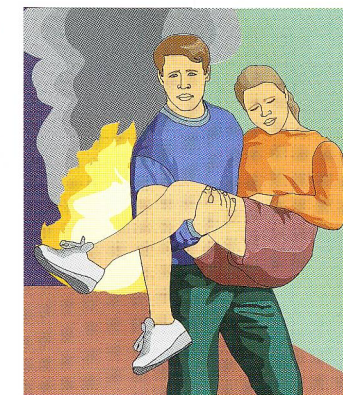

# ИСПОЛЬЗОВАНИЕ СРЕДСТВ ИНДИВИДУАЛЬНОЙ ЗАЩИТЫ

## ОРГАНОВ ДЫХАНИЯ

### ПРОТИВОГАЗЫ

Гражданские противогазы (ГП-7) предназначены для защиты человека от попадания в органы дыхания, на глаза и лицо радиоактивных, отравляющих, аварийно химически опасных веществ и бактериальных средств.

Для детей от полутора до 17 лет — ПДФ-7, ПДФ-Д, ПДФ-2Д (дошкольный), ПДФ-Ш, ПДФ-2Ш (школьный).

Для детей до полутора лет — камера защитная детская (КЗД-6)



### РЕСПИРАТОРЫ

Это облегчённые средства защиты органов дыхания от вредных газов, паров, аэрозолей и пыли.

По назначению подразделяются на противопылевые и противогазовые

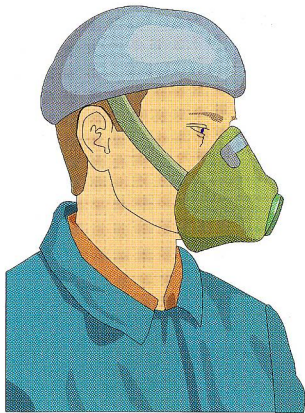

### ПРОСТЕЙШИЕ СРЕДСТВА

Когда нет ни противогаза, ни респиратора, можно воспользоваться ватно-марлевой повязкой (ВМП) или противопылевой тканевой маской (ПТМ). Они защищают органы дыхания человека от радиоактивной пыли, вредных аэрозолей и бактериальных средств



## КОЖИ

### ИЗОЛИРУЮЩИЕ

Общевойсковой защитный комплект (ОЗК)

Лёгкий защитный костюм (Л-1)

Обеспечивают защиту от попадания радиоактивных, опасных химических и бактериальных средств, от воздействия паров АХОВ на кожные покровы

### ФИЛЬТРУЮЩИЕ

Защитная фильтрующая одежда (ЗФО)

Защитный комплект (ФЛ-Ф)

Химические вещества, которыми пропитаны комбинезоны, задерживают пары АХОВ или нейтрализуют их

### ПОДРУЧНЫЕ СРЕДСТВА

Производственная одежда (халаты, комбинезоны, куртки, резиновые сапоги)

Плащи, накидки из прорезиненной ткани

Защищают от попадания на кожу радиоактивных веществ и бактериальных средств, не пропускают некоторое время капельно-жидкие АХОВ



Место выдачи \_\_\_\_\_

Ответственный \_\_\_\_\_

(должность, фамилия)

# ОПОВЕЩЕНИЕ

Звуки сирены означают сигнал  
«ВНИМАНИЕ ВСЕМ!»

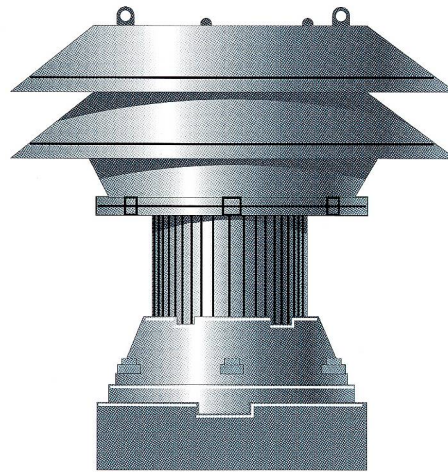
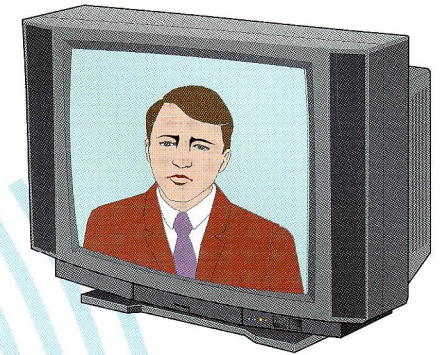
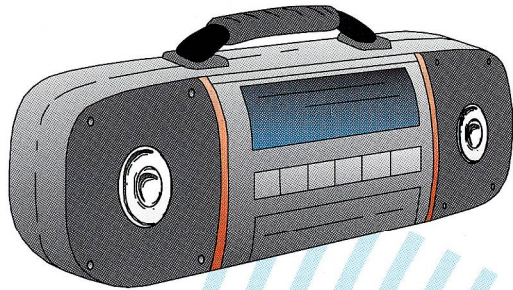

## УСЛЫШАВ ИХ, НЕОБХОДИМО:

1. Немедленно включить телевизор, радиоприёмник, репродуктор радиотрансляции
2. Внимательно прослушать экстренное сообщение о сложившейся обстановке и порядке действий
3. Держать все эти средства постоянно включёнными в течение всего периода ликвидации аварий, катастроф или стихийных бедствий

# ПЕРВАЯ МЕДИЦИНСКАЯ ПОМОЩЬ

## В СЛУЧАЕ ОСТАНОВКИ ДЫХАНИЯ И СЕРДЕЧНОЙ ДЕЯТЕЛЬНОСТИ:

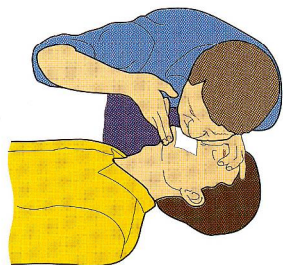

Провести искусственную вентиляцию лёгких методом "изо рта в рот".

При одновременном проведении искусственной вентиляции лёгких и наружного массажа сердца чередовать надавливание с вдуванием воздуха

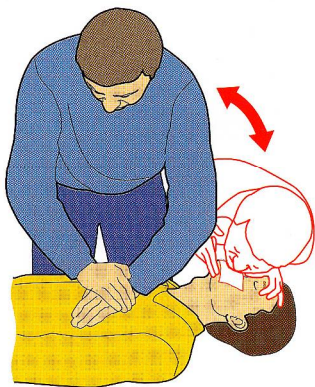

## МЕДИЦИНСКИЕ СРЕДСТВА

**Аптечка индивидуальная** предназначена для профилактики поражения людей радиоактивными, отравляющими веществами и бактериальными средствами

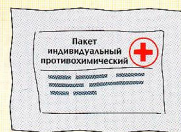
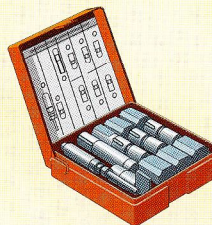

### Индивидуальный противохимический пакет

предназначен для оказания само- и взаимопомощи при поражении отравляющими веществами

### Пакет перевязочный индивидуальный

используется для оказания первой медицинской помощи при поражениях людей — ранениях, ожогах, травмах и т.д.



## ВРЕМЕННАЯ ОСТАНОВКА КРОВОТЕЧЕНИЙ

Можно применять различные способы:

Использовать закрутку

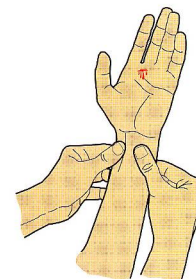
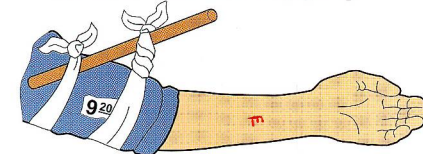

Прижать артерию пальцем к костному выступу

Максимально согнуть конечность

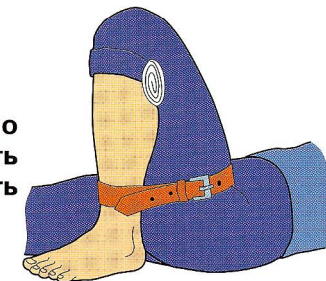

## ИММОБИЛИЗАЦИЯ ПЕРЕЛОМОВ

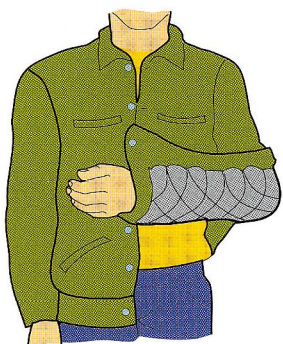

При переломе следует обеспечить покой конечности путём наложения шины. Она может быть изготовлена и из подручных средств.

При шинировании должен соблюдаться принцип обездвиживания трёх суставов

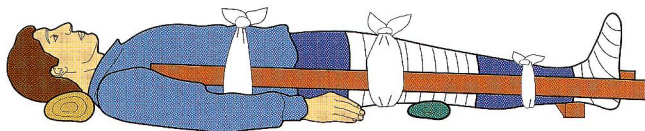

## ПРИ ОЖОГАХ

Место ожога охладить водой или льдом

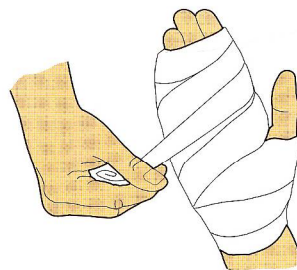
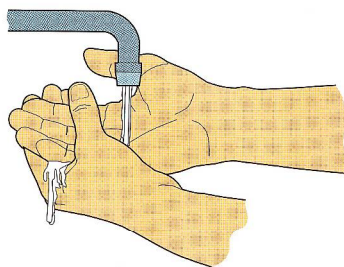

На обожжённое место наложить асептическую повязку

## ПРИ ЭЛЕКТРОТРАВМЕ

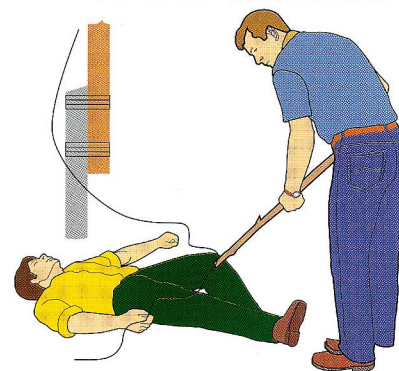

Срочно принять меры к прекращению воздействия электрического тока, используя деревянную палку. При необходимости выполнить реанимационные действия

**ЧТОБЫ ИЗБЕЖАТЬ РАЗЛИЧНЫХ ТРАВМ, СОБЛЮДАЙТЕ ПРАВИЛА ТЕХНИКИ БЕЗОПАСНОСТИ!**

# ПОЖАР

## НЕОБХОДИМО НЕМЕДЛЕННО:

- сообщить в пожарную охрану, указав точное место (адрес) пожара, назначение здания и наличие в нём людей;
- оповестить соседей, а на предприятиях, в учреждениях и организациях — рабочих и служащих;
- задействовать план эвакуации;
- вывести людей в безопасное место;
- выходя из помещения, плотно закрыть дверь;
- приступить к тушению пожара огнетушителями и другими первичными средствами;
- при наличии пострадавших вызвать “скорую медицинскую помощь”;
- для защиты от дыма, как исключение, на короткое время можно использовать влажные повязки;
- двигаться к выходу, пригнувшись или ползком, при возможности накрыв голову плотной тканью;
- искать оставшихся людей в коридорах, вблизи окон и дверей, а детей — под кроватями, в шкафах, в углах помещений, в ванной или туалете



01

Для спасения людей используйте приставные лестницы, прочные верёвки, канаты  
Если выйти через свой подъезд невозможно, переходите по чердаку в соседний

## ОБЯЗАТЕЛЬНО:

встречайте пожарные подразделения, сообщите, где могли остаться люди, как туда лучше подойти (подъехать)



**У НАС ЗА ПОЖАРНУЮ БЕЗОПАСНОСТЬ ОТВЕЧАЕТ:**

---

---

(должность, фамилия)

# СТИХИЙНЫЕ БЕДСТВИЯ

## НАВОДНЕНИЕ

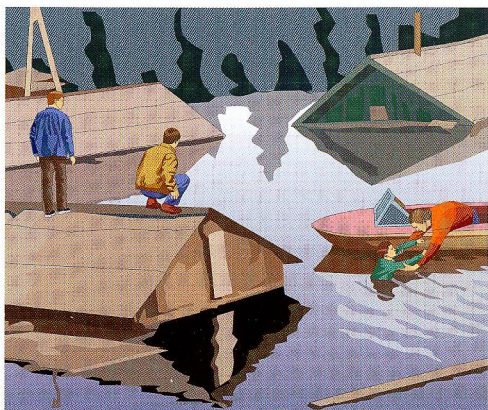

### ПОРЯДОК ДЕЙСТВИЙ:

- постоянно слушать сообщения по радио и телевидению;
- перенести продовольствие, одежду, обувь, ценные вещи на верхние этажи;
- эвакуировать (вывести) людей из опасных районов;
- перегнать скот на возвышенные места;
- в первую очередь вывезти из зоны затопления детей, оказать срочную помощь людям, очутившимся в воде;

— спасать людей, где бы они ни оказались, используя для этого любые средства

## БУРЯ, УРАГАН, СМЕРЧ

### Узнав о приближении бедствия, НЕОБХОДИМО:



- убрать с балконов и лоджий всё, что может быть сброшено ураганом;
- закрыть окна, двери, чердачные помещения;
- отключить газ и электричество, потушить огонь в печах;
- подготовить фонари, лампы, свечи;
- запастись водой, продуктами питания;
- держать радиоточку, приёмник включёнными;
- подготовить медикаменты и перевязочные материалы;
- укрыться в защитном сооружении, подвале, погребе;
- занять в доме внутреннюю комнату, подальше от окна

## ЗЕМЛЕТРЯСЕНИЕ

**Ни в коем случае  
не стоять у окон  
и не прыгать  
с балконов**

### Почувствовав первые толчки, НЕМЕДЛЕННО:

- покинуть здание (в вашем распоряжении 15—20 секунд);
- на верхних этажах встать в проёме входной двери, прижав к себе ребёнка;
- занять место в углу, образованном капитальными стенами

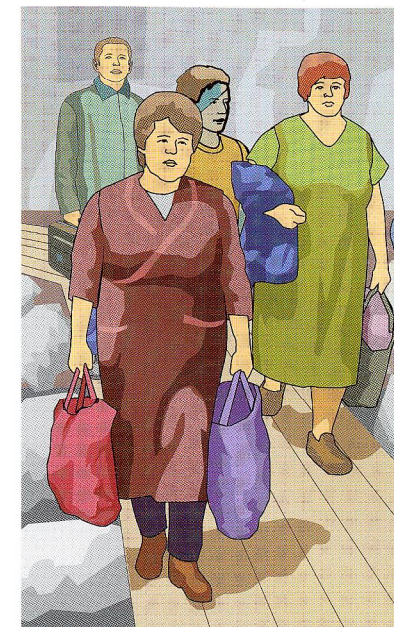

### После первых толчков:

- быстро выйти на улицу;
- отойти подальше от зданий, строений, столбов и заборов;
- не входить в дома: толчки могут повториться;
- не пользоваться лифтом;
- не зажигать спичек, свечей;
- не прикасаться к проводам;
- оказать первую помощь пострадавшим

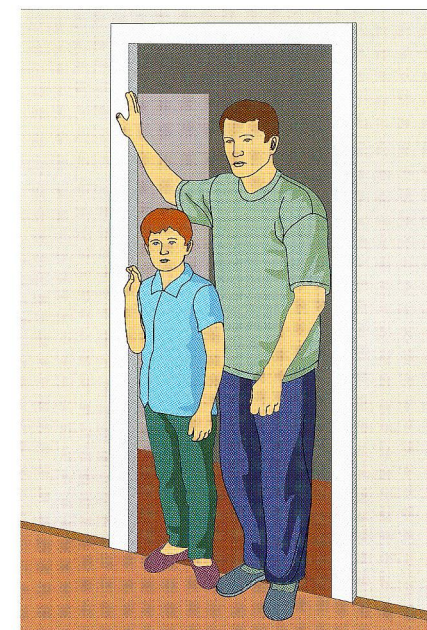

# УКРЫТИЕ В ЗАЩИТНЫХ СООРУЖЕНИЯХ

## УБЕЖИЩА



Защищают от многих стихийных бедствий (бури, ураганы, смерчи, землетрясения), аварий, катастроф в мирные дни и от всех видов современного оружия в военное время

## ПРОТИВОРАДИАЦИОННЫЕ УКРЫТИЯ

Обладают несколько меньшими защитными свойствами, чем убежища, но могут быть широко использованы для укрытия людей во многих чрезвычайных ситуациях и от опасностей, возникающих в ходе военных действий или вследствие них

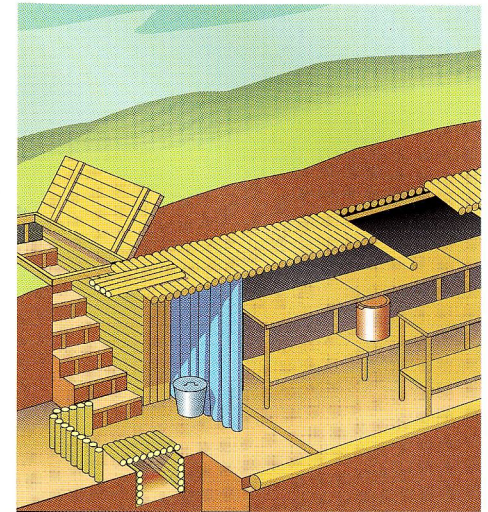

## МЕТРО



Его станции являются надёжным местом для защиты людей как в мирные дни, так и во время военных действий

Сотрудники цеха (отдела) по команде начальника ГО, председателя комиссии по предупреждению и ликвидации чрезвычайных ситуаций и обеспечению пожарной безопасности укрываются в убежище (ПРУ, станции метро)

\_\_\_\_\_

(адрес)

Маршрут следования \_\_\_\_\_

\_\_\_\_\_

\_\_\_\_\_

\_\_\_\_\_

# ЭВАКУАЦИЯ

Может проводиться при аварии, катастрофе, стихийном бедствии или в случае военных действий

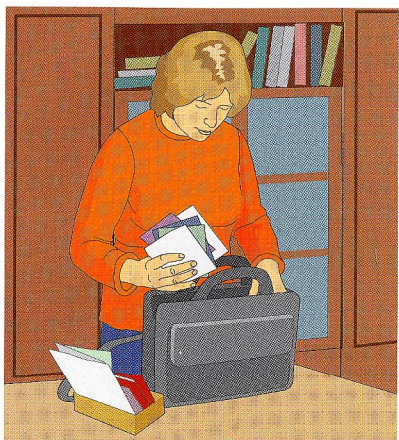

### ПРЕЖДЕ ЧЕМ ПОКИНУТЬ ПОМЕЩЕНИЕ:

- выключить все осветительные и нагревательные приборы;
- закрыть краны водопроводной и газовой сетей, окна и форточки;
- включить охранную сигнализацию (если такая есть);
- закрыть квартиру на все замки

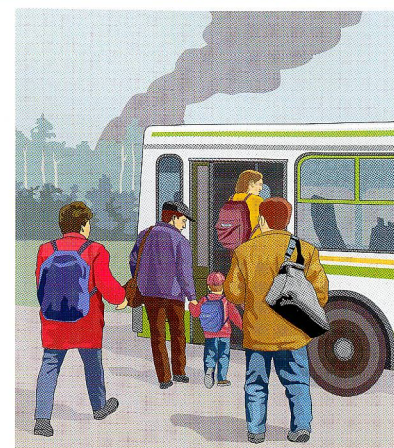

### ЧТО ВЗЯТЬ С СОБОЙ:

- личные документы (паспорт, военный билет, свидетельства о браке, о рождении детей, пенсионное удостоверение), деньги;
- продукты питания на 2-3 суток и питьевую воду;
- одежду, обувь (в том числе и тёплую), туалетные принадлежности;
- смену белья, а на случай длительного пребывания — постельные принадлежности;
- кружку, миску, ложку, нож, спички, карманный фонарик

Маршрут эвакуации \_\_\_\_\_  
 \_\_\_\_\_  
 \_\_\_\_\_

Схема

Место расположения сборного эвакуационного пункта (СЭП)

\_\_\_\_\_  
 \_\_\_\_\_  
 \_\_\_\_\_

(адрес)

Время прибытия на СЭП \_\_\_\_\_

\_\_\_\_\_  
 \_\_\_\_\_